



TP Toys - Kruhová trampolína Genius

TP211 TP Toys Genius Trampolin blau/schwarz Ø305 cm

TP212 TP Toys Genius Trampolin blau/schwarz Ø366 cm

TP213 TP Toys Genius Trampolin blau/schwarz Ø427 cm

Pokyny pro montáž, údržbu a bezpečné použití. Uschovejte prosím pro budoucí použití. Neustále se snažíme vylepšovat naše montážní návody. Pro zobrazení nejaktuálnější verze tohoto montážního návodu, údržby a bezpečného používání. Navštivte prosím stránku produktu na tptoys.com



UK
CA



Čas na přípravu



CE

NEBEZPEČÍ!

I TENTO VÝROBEK OBSAHUJE MALÉ SOUČÁSTI A NENÍ VHDNÉ PRO DĚTI DO 36 MĚSÍCŮ. MALÉ ČÁSTI ZPŮSOBUJÍ NEBEZPEČÍ UDUŠENÍ:

I VHDNÉ POUZE PRO DOMÁČÍ POUŽITÍ. I POUZE PRO VENKOVNÍ POUŽITÍ. I HRAČKU MUSÍ SEMONTOVAT DOSPĚLÁ DOSPĚLÁ PODLE NÁVODU NA MONTÁŽ.

I DĚTEM NENÍ DOVOLENO POUŽÍVAT ZAŘÍZENÍ, DOKUD NENÍ SPRÁVNĚ NEPOUŽÍVEJTE INSTALACI SEN.

I VYŽADOVÁN DOHLED DOSPĚLÝCH.

I POUZE JEDEN UŽIVATEL. RIZIKO KOLIZE.

I PŘED POUŽITÍM DĚTMI ODSTRANĚTE VŠECHNY OBALOVÉ MATERIÁLY.

I NENOTE BOTY PŘI SKÁKÁNÍ.

VAROVÁNÍ. Maximální hmotnost/věkový rozsah jednoho uživatele

TP211 Ø3,05m TP Genius kruhová trampolína s celoobvodovou ochranou - Maximální individuální hmotnost 105 kg - 6 let+

TP212 Ø3,66m TP Genius kruhová trampolína s celoobvodovou ochranou - Maximální individuální hmotnost 130 kg - 6 let+

TP213 Ø4,27m TP Genius kruhová trampolína s celoobvodovou ochranou - Maximální individuální hmotnost 135 kg - 6 let+

I PŘED SKOKEM VŽDY UZAVŘETE OTEVÍRÁNÍ SÍTĚ.

I VŽDY SKOKEJTE VE STŘEDU PODLOŽKY.

I NEJEZTE PŘI SKÁKÁNÍ.

I NEODCHÁZEJTE SE SKOKEM.

I NEPOUŽÍVEJTE PODLOŽKU, JE-LI MOKRÁ.

I PŘED POUŽITÍM TRAMPOLÍNY VYPRÁZDNĚTE SVĚ KAPSY A RUCI.

I OMEZTE DÉLKU NEPŘETRŽITÉHO POUŽÍVÁNÍ A DĚLEJTE PRAVIDELNÉ PŘESTÁVKY.

I NEPOUŽÍVEJTE V SILNÉM VĚTRU. ZÁLOHOVAT TO TRAMPOLÍNA

I SÍŤOVÁ SÍŤ BY MĚLA BÝT VYMĚNĚNA KAŽDÉ 2 ROKY.

Varování: jedná se o automatický preklad

DŮLEŽITÉ NEŽ ZAČNETE, PŘEČTĚTE SI TENTO NÁVOD

Děkujeme, že jste si zakoupili tuto trampolínu. Trampolína je navržena a vyrobena tak, aby poskytovala mnoho let zábavy a cvičení a zároveň přispívala k pohodě a bezpečnosti vašeho dítěte. Před sestavením a použitím trampolíny si prosím pečlivě a úplně přečtěte tento návod. Uchovejte si prosím tuto příručku pro budoucí použití.

MONTÁŽ

1. Trampolínu musí sestavit dospělá osoba stát se.
2. Trampolína musí být sestavena podle montážního návodu.
3. Přizvání pomocníka usnadňuje montáž.
4. Při montáži buďte opatrní, protože během výrobního procesu se mohou občas objevit ostré hrany a malé kousky kovu. Použití rukavic je určeno k ochraně rukou před skřípnutím a doporučuje se.
5. Jakékoli změny této hračky, včetně výměny nebo přidání příslušenství, musí být provedeny v souladu s naše pokyny probíhají. Pokud tak neučiníte, vaše záruka bude zrušena a váš produkt může být nebezpečný
6. Uchovejte pokyny pro montáž, údržbu a bezpečné použití.

PLÁNOVÁNÍ MÍSTA

1. Umístěte trampolínu na dobře osvětlené místo Plocha.
2. Neumístujte trampolínu na tvrdý povrch, jako je beton.
3. Umístěte trampolínu na povrch tlumící nárazy Povrch jako tráva, dřevěné štěpky, písek, pryž nebo syntetické směsi.
4. Ujistěte se, že trampolína stojí na rovném povrchu.
5. Zajistěte, aby byla zachována oblast zákazu hraní (viz strana 3).
6. Zajistěte další volný prostor pro dráty, větve, stěny, ploty a další potenciální nebezpečí.
7. Nepokládejte trampolínu na jiné předměty a nic pod trampolínu neskladujte.
8. Chraňte před ohněm.
9. Při očekávaném silném větru trampolínu rozeberte a bezpečně uložte.
10. Trampolína není povolena podlahu, protože tím ztratíte záruku a vaše trampolína nebude bezpečná.
11. Snažte se nepohybovat sestavenou trampolínu, protože se může během přepravy ohnout. Pokud je nutné trampolínu přesunout, mějte na paměti následující:

Nejméně čtyři dospělí musí stát rovnoměrně rozmístěni kolem rámu, aby zvedli trampolínu ze země.

Trampolína musí být nesena vodorovně.

Při přemístování trampolíny buďte opatrní, protože se rámy mohou ohnout.

PÉČE A ÚDRŽBA

Nesprávná údržba nebo nedostatek péče mohou přispět k předčasnému poškození vaší trampolíny. Dodržujte prosím tyto pokyny pro péči, aby byla vaše trampolína bezpečná a vydržela co nejdéle.

Zemní kolíky jsou ideálním způsobem, jak zastavit trampolínu, když se rám během používání pohybuje. Trampolína však není chráněna před poškozením větrem. Trampolínu vždy rozeberte a bezpečně uložte, když očekáváte silný vítr.

Kovová rez a koroze

1. Některé oblasti trampolíny jsou obzvláště náchylné k rezivění: místa, kde se může zachytit voda. Duté ocelové profily (které se zvenčí zdají být v dobrém stavu, ale uvnitř jsou již v dobrém stavu

mít rez). Sekce s různými kovovými komponenty

2. Zkontrolujte vnitřek všech rámových trubek a -tyče pravidelně a odstraňujte vodu zevnitř povrchů.
3. Zkontrolujte potrubí a oblasti potrubí Spojení pólů na rez.
4. Na plochy ocelových spojů používejte univerzální mazivo, abyste snížili riziko koroze a opotřebení.
5. Vyhněte se nadměrnému čištění ocelových dílů, protože to může snížit účinnost ochrany.
6. Pokud se objeví povrchová rez, mělo by ihned odstranit drátěným kartáčem nebo hrubým brusným papírem. Postižené místo by pak mělo být ošetřeno barvou, která je speciálně určena pro použití na kovy a v souladu s pokyny výrobce.

Údržba textilu

1. Podložku trampolíny čistěte měkkou houbou, aby nedošlo k poškození textilních vláken.
2. Vyhněte se silným mýdlům nebo detergentům; Můžete poškodit textilie.
3. Zbylou vodu setřete absorbentem Plátno suchý déšť.
4. Před použitím trampolíny sejměte boty a ostré předměty, jako jsou přezky pásů.
5. Pokud trampolínu delší dobu nepoužíváte, odstraňte textilní části a bezpečně je uložte.
6. V některých zemích může být trampolína poškozena nadměrným sněhem a velmi nízkými teplotami v zimním období. Doporučuje se odstranit sníh a uložit trampolínu uvnitř.
7. Sluneční záření, déšť, sníh a extrémní teploty časem snižují pevnost těchto dílů.

BEZPEČNOSTNÍ KONTROLY

1. Zkontrolujte trampolínu před a po použití, zda nevykazuje opotřebení součástí, ke kterému může dojít v průběhu času a v důsledku okolních a povětrnostních podmínek.
2. Vyměňte opotřebované, zlomené nebo chybějící díly okamžitě a pouze prostřednictvím TP Toys.
3. Pravidelně kontrolujte utažení všech šroubů a matic a v případě potřeby je seřídte.
4. Zkontrolujte, zda jsou všechny pružiny (závlačky) Klouby jsou stále neporušené a během hry se neuvolňují.
5. Zkontrolujte všechny povrchy, zda nejsou ostré a vyčnívající okraje.
6. Zkontrolujte povrch podložky Cizí tělesa a v případě potřeby je odstraňte.
7. Používejte pouze příslušenství vyrobené společností TP Toys s našimi trampolínami nebo na nich.

NÁVOD NA SKOKY

1. Uživatelé by neměli používat trampolínu používat nevhodným nebo nebezpečným způsobem.
2. Nepokoušejte se o salta.
3. Chcete-li znovu získat kontrolu a zastavit skok, při dopadu prudce pokrčte kolena.
4. Noste oblečení bez stahovacích šňůr, háčků, smyček, přezek nebo čehokoli, aby se do trampolíny nic nemohlo zachytit.

KONTROLNÍ SEZNAM

Je důležité, aby kontroly předmětu byly prováděny na začátku každé sezóny a v pravidelných intervalech. Pokud tyto kontroly nebudou provedeny, trampolína se může stát nebezpečnou.

Rámové trubky a nohy

- Rezavé skvrny
- Praskliny na zakřivených Oblastí
- deformace
- Otvory pro pružiny
- Kroucená nebo tažená ocel
- Ostré výstupky
- Rozbité nebo chybějící Připínáčky
- Zkreslené otvory pro tiskací kolíky
- Rozbité svary

Vzpřímené tyče sítě

- Rezavé skvrny
- Praskliny na zakřivených Oblastí
- Kroucená nebo tažená ocel
- Ostré výstupky
- Ohnuté nebo zkroucené Odkazy
- Praskliny na spojích

- Rezavá tekutina na Připojit
- Rozbité nebo chybějící Připínáčky
- Deformované otvory

Matný

- díry
- Popáleniny
- Roztřepená příze
- Zlomené šicí nitě
- Prověšená látka
- Více vybledlé nebo mazanější Tkanina
- poškození UV zářením

Prostorová síť

- díry
- Popáleniny
- Roztřepená příze
- Zlomené šicí nitě
- Napjatá síť

- Roztrhané okraje
- Protážené švy
- Vybledlé materiály
- Uvolněné horní lišty
- Poškozený svršek
- Tyčový konektor
- poškození UV zářením

Polstrování rámu

- díry
- Popáleniny
- Asgefranstes Garn
- Zlomené šicí nitě
- Natažené švy
- Vybledlé materiály
- poškození UV zářením

peří

- Rezavé skvrny
- Natažené, deformované nebo oslabené

Volitelné příslušenství k trampolíně

K zajištění trampolíny při používání použijte kotevní kolíky TP. Pro více informací navštivte www.tptoys.com.

Doporučené volné místo:

Bezpečným hracím prostorem se rozumí zóna, která přesahuje 200 cm (2 metry) za hračku na všech stranách a 250 cm (2,5 metru) nad hračkou.

Bezpečná hrací plocha nesmí obsahovat žádné konstrukce, terénní úpravy, stromy, větve, kameny, dráty, sprinklery a další podobné překážky pro bezpečnou hru. Děti mohou na takové překážky narazit nebo do nich narazit a vážně se zranit.

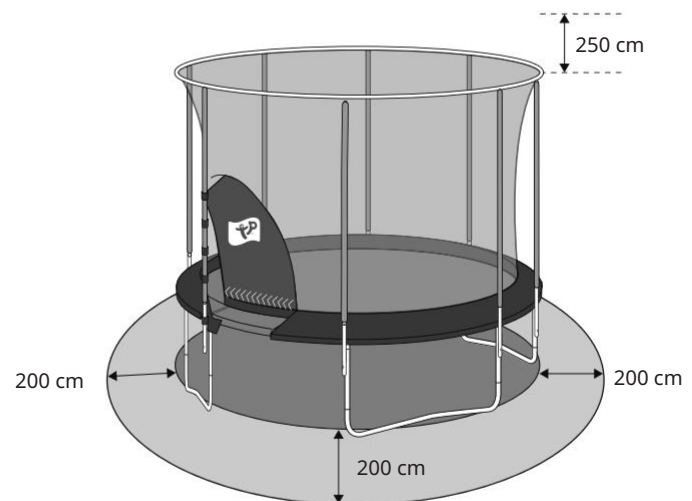

Rozměry

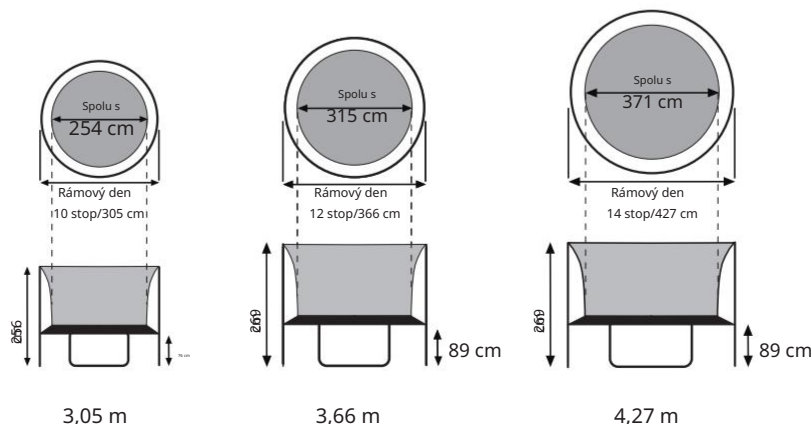

OBSAH 3,05 m, 3,66 m A 4,27 m RÁM NA TRAMPOLÍNU - Zkontrolujte prosím

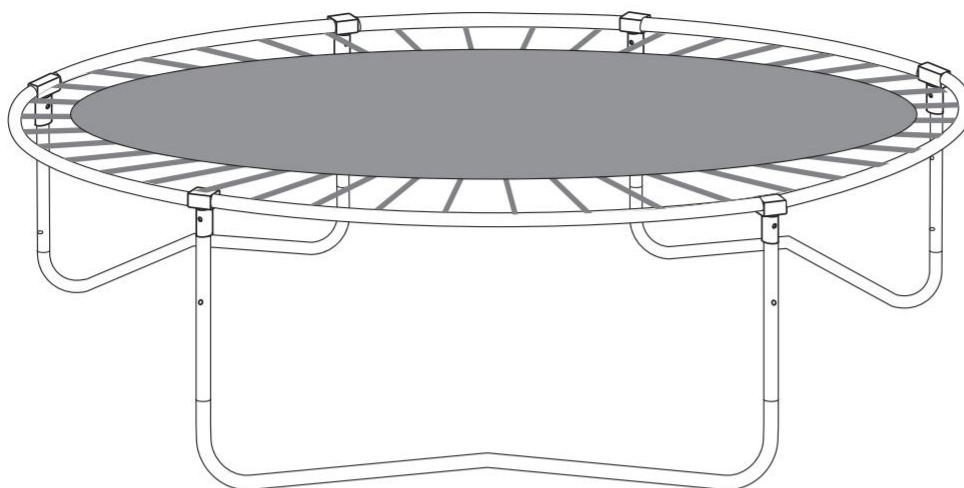

**Potřebné nástroje
(není v ceně)**

Kladivo x1

Včetně nářadí

FC8681 x1
imbusový šroub x1

- 3,05 m FC9968 x1
- 3,66 m FC9971 x1
- 4,27 m FC9974 x1

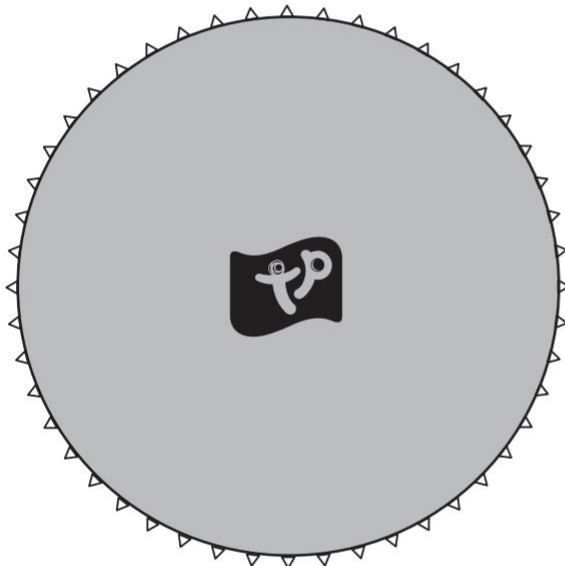

- 3,05 m FC8699 x60
- 3,66 m FC8699 x72
- 4,27 m FC8699 x80

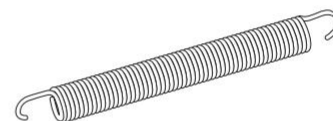

- 3,05 m PFC8367 x6
- 3,66 m PFC8367 x8
- 4,27 m PFC8367 x8

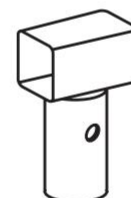

- 3,05 m PFC4047 x6
- 3,66 m PFC4048 x8
- 4,27 m PFC4048 x8



- 3,05 m FC4041 x6
- 3,66 m FC4042 x8
- 4,27 m FC4043 x8



- 3,05 m PFC4044 x3
- 3,66 m PFC4045 x4
- 4,27 m PFC4046 x4

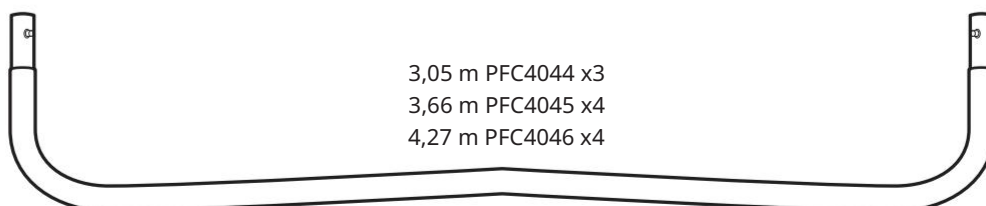

OBSAH 3,05 m, 3,66 m A 4,27 m RÁM NA TRAMPOLÍNU - Zkontrolujte prosím



Šroub M6 x 75 mm imbus
FA8007
3,05 m x12
3,66 m & 4,27 m x16



Přišroubujte rozpěrky
PM0098
3,05 m x12
3,66 m & 4,27 m x16

Včetně náradí

1x klíč



Podložka - FA5094
3,05 m x12
3,66 m & 4,27 m x16



M6 Hutmutter - FA8008
3,05 m x 12
3,66 m a 4,27 m x16

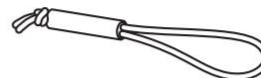

Pěnová gumička - FC2016
10 stop x 18
3,66m a 4,27m x24

3,05 m 8,5 m FB6049 x1
3,66 m 10,3 m FB6049 x1
4,27 m 12,1 m FB6049 x1

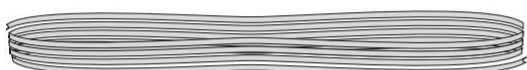

3,05m 1580mm FC2080 x6
3,66m 1400mm FC2081 x8
4,27m 1660mm FC2082 x8

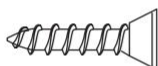

FA6840
3,05 m x 6
3,66 m a 4,27 m x8

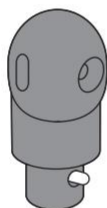

PM1985
3,05 m x 6
3,66 m a 4,27 m x8

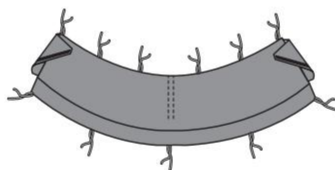

3,05 m DP7871 x1
3,66 m DP7872 x1
4,27 m DP7873 x1

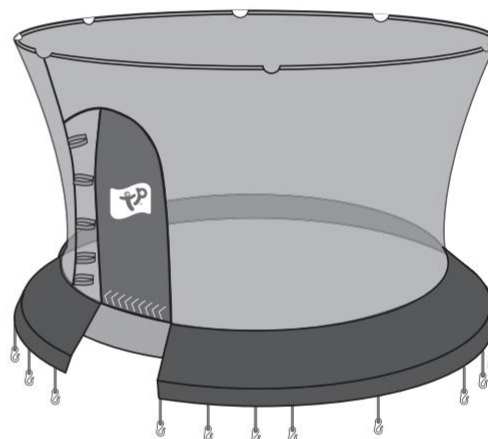

3,05 m TS0329 x1
3,66 m TS0330 x1
4,27 m TS0331 x1



FA6394
3,05 m x 6
3,66 m a 4,27 m x8

3,05 m PFC8376 (1065 mm) x6 3,66 m & 4,27 m PFC8376 (1065 mm) x8



3,05 m FC8386 (1065 mm) x6 3,66 m & 4,27 m FC8386 (1065 mm) x8

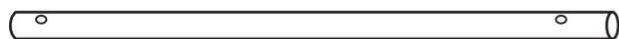

3,05 m x6 3,66 m & 4,27 m BFM5746 (830 mm) x8



3,05 m x6 3,66 m & 4,27 m BFM5747 (1020 mm) x8



3,05 m FC5742 x6 3,66 m FC5742 x8 4,27 m FC5742 x8



Etapa
1

Konstrukce rámu

Rozložte díly takto

Uspořádejte kusky následovně

Uspořádejte součásti tak, jak je uvedeno

Umístěte kusy takto

Příloha
skákáci podložka a
pružiny

Uspořádejte součásti tak,
jak je uvedeno

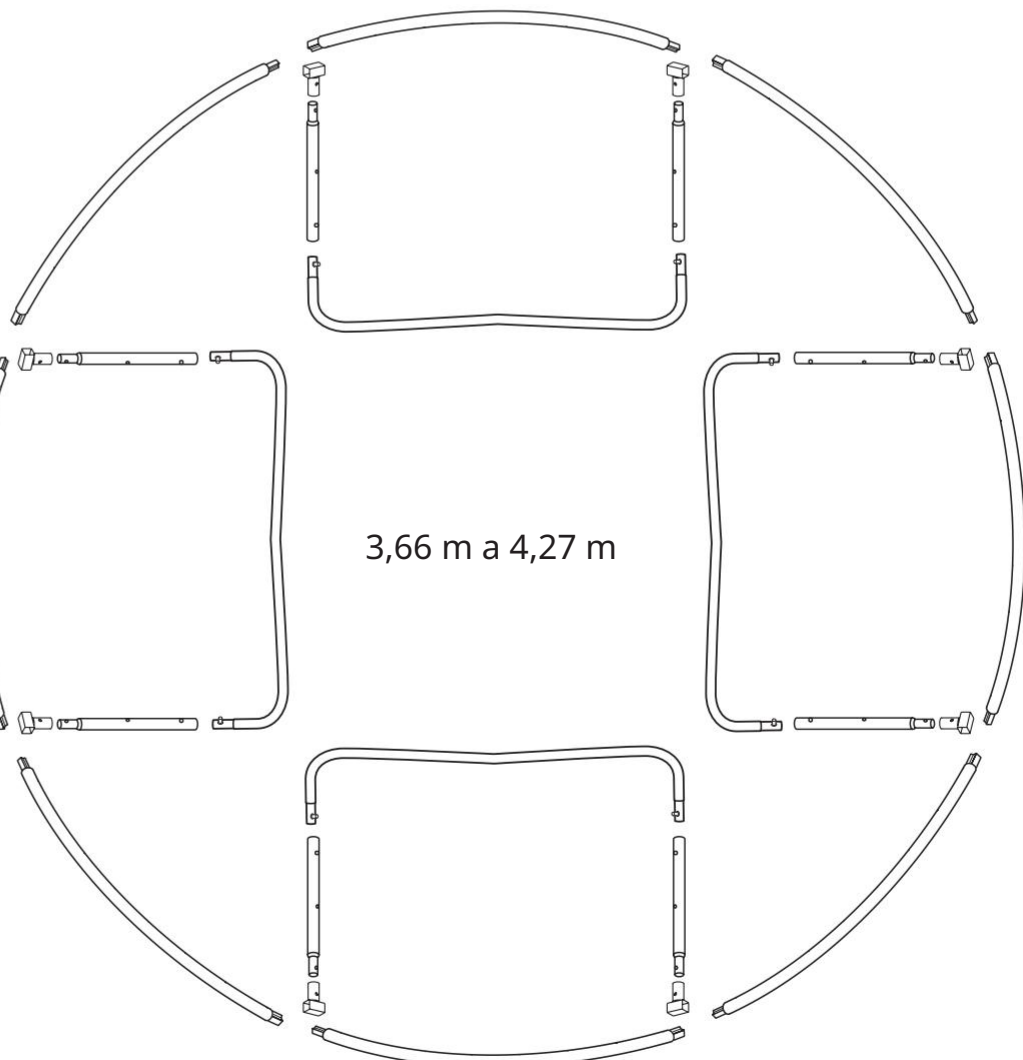
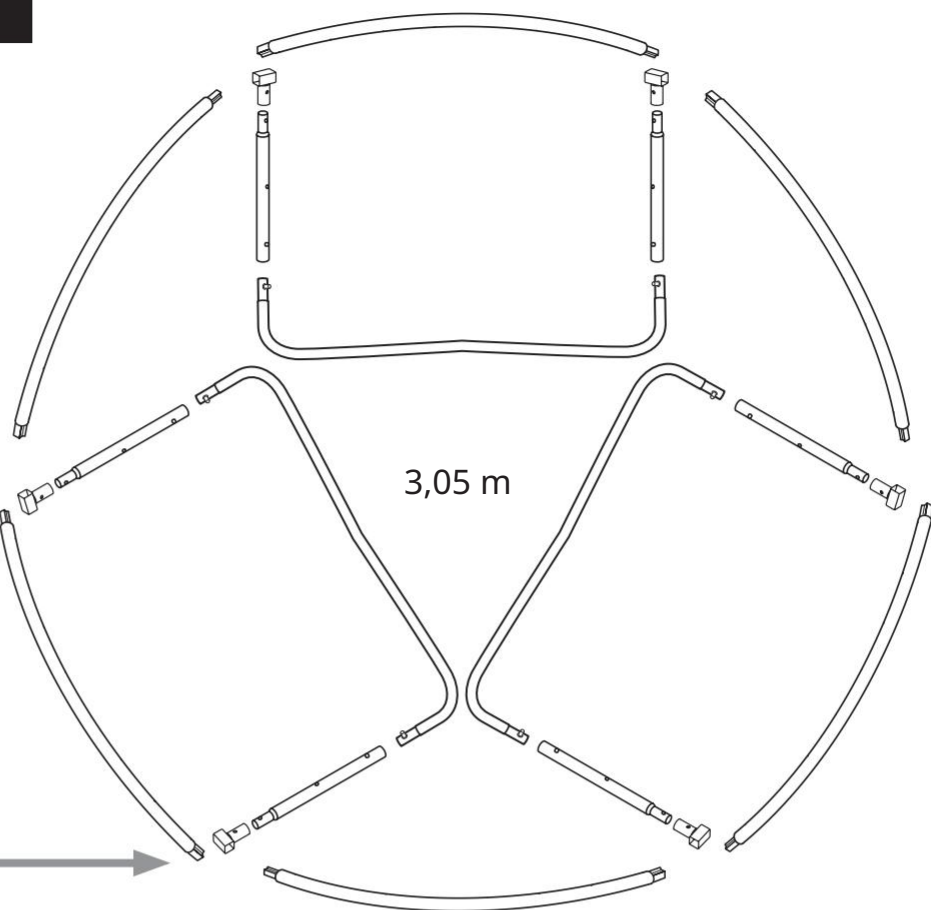

Etapa 2

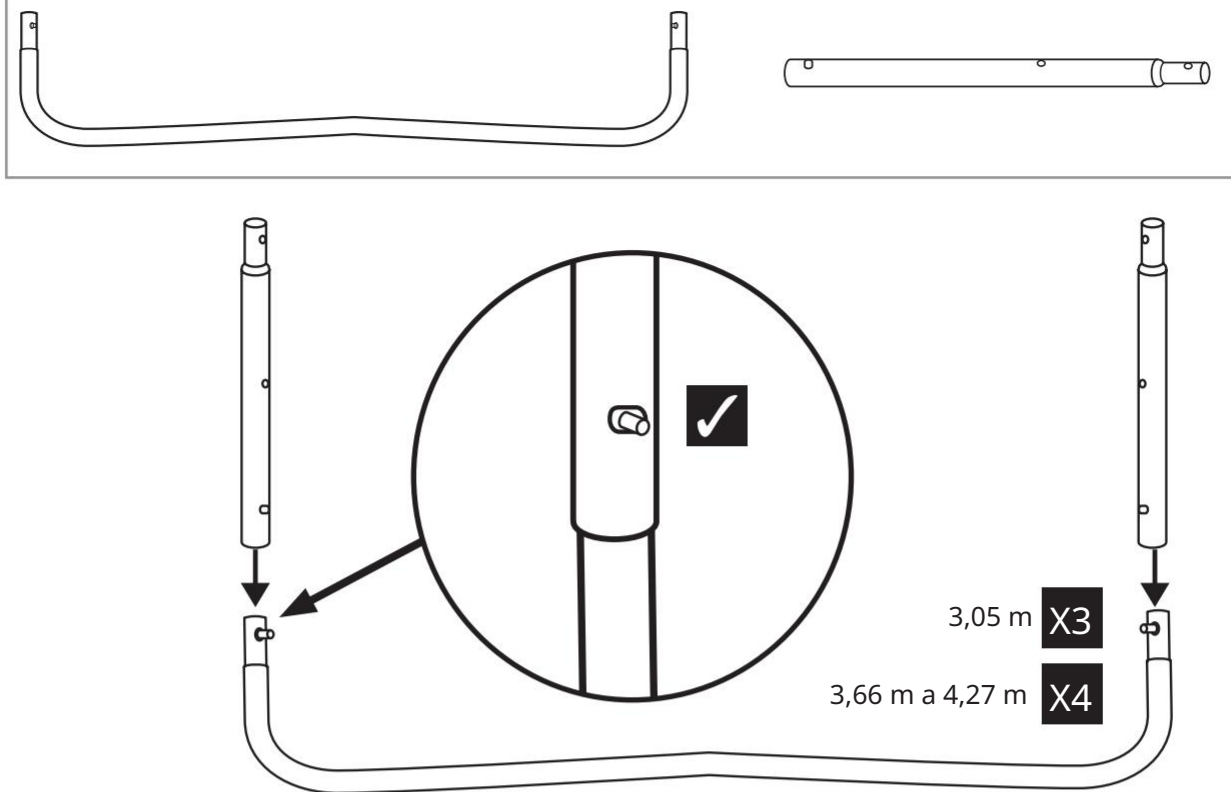

Etapa 3

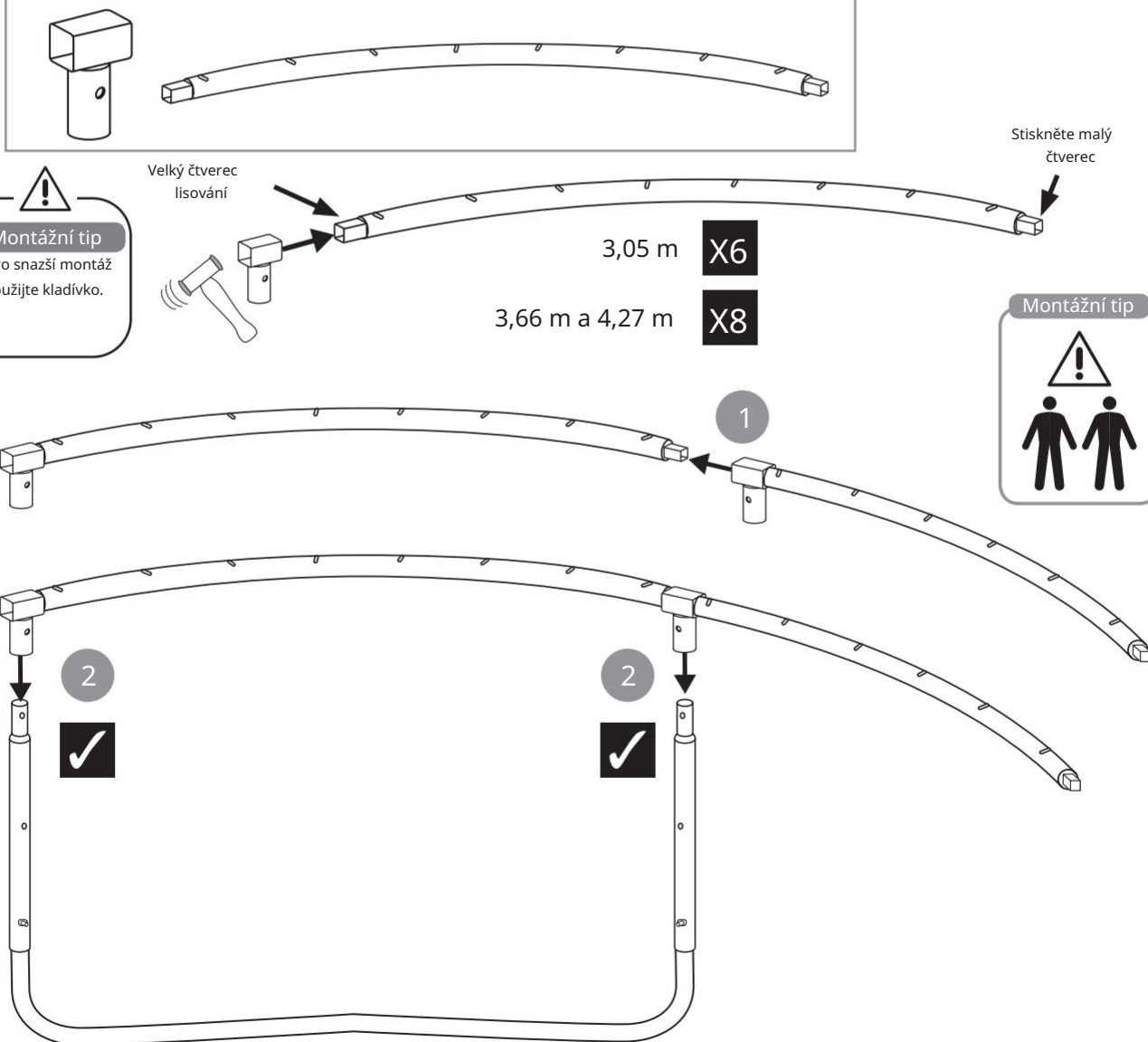

Etapa 4

Montážní tip

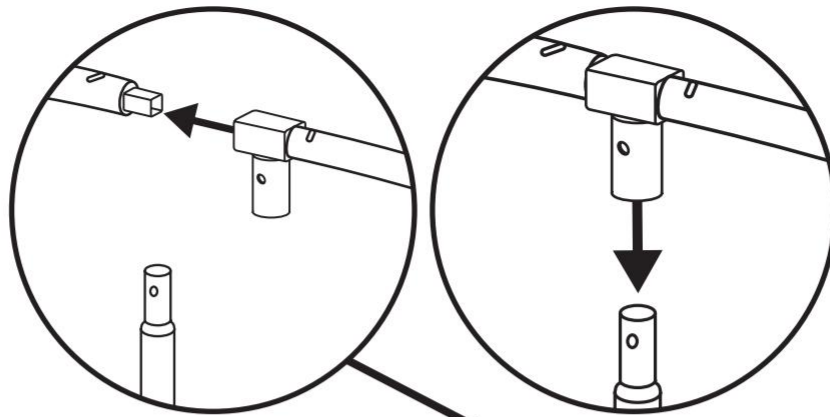

3,05m - 3 nohy

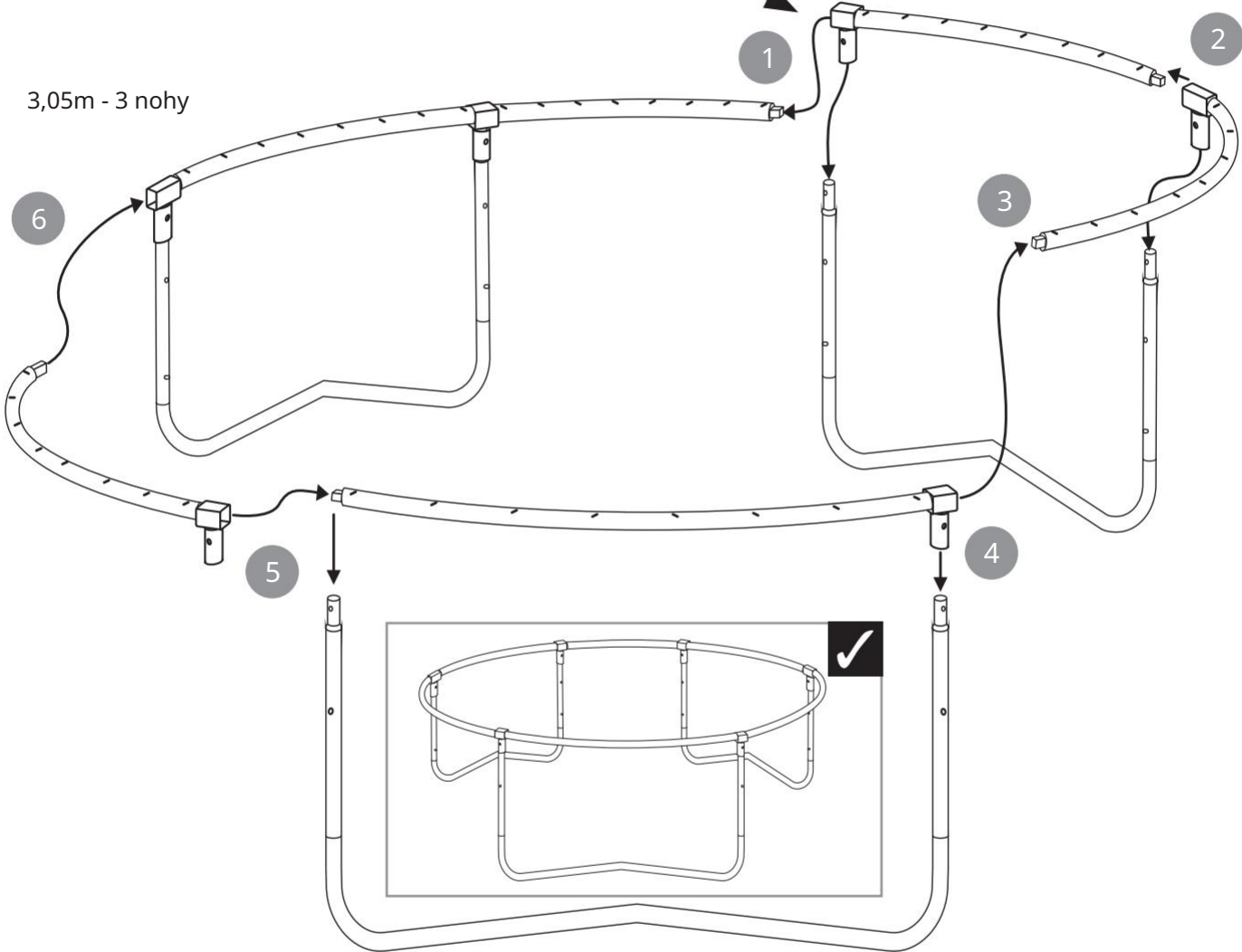

3,66 m / 4,27 m - 4 nohy

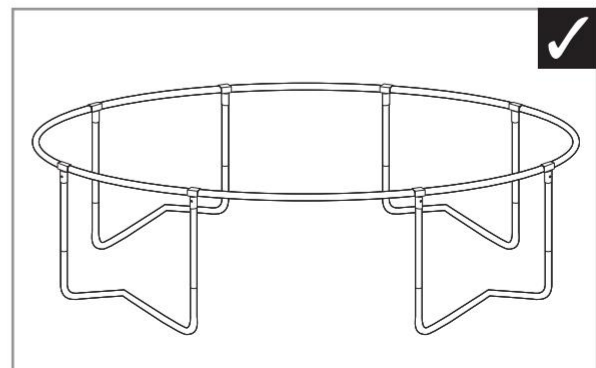
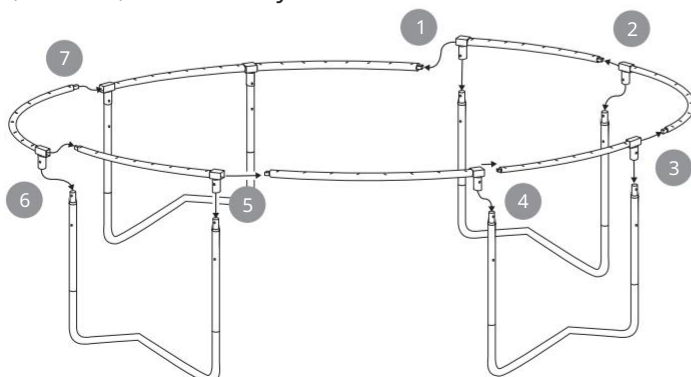

Fáze
5

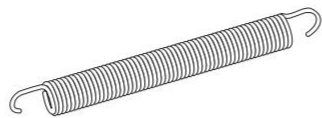
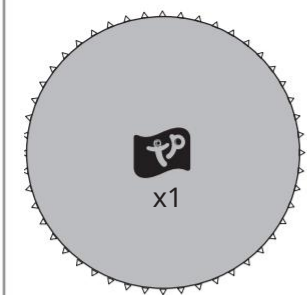

3,05 m FC8699 x60 3,66
m FC8699 x72 4,27 m
FC8699 x80

Montážní tip

- 1) Umístěte podložku do rámu trampolíny.
- 2) Logo nasměrujte tak, aby směřovalo k rámu trampolíny tam, kde nejsou žádné nohy.

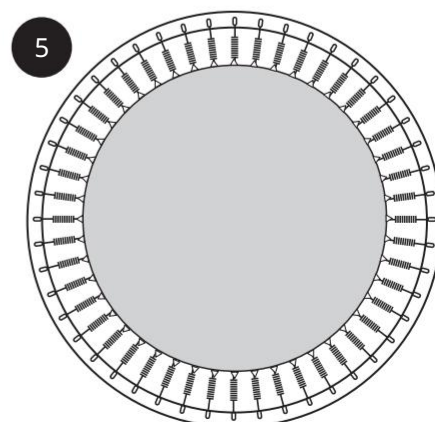
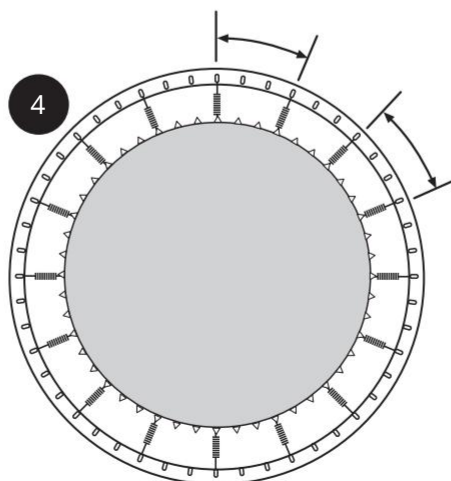
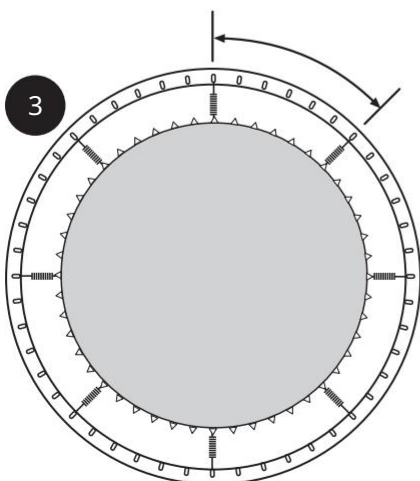
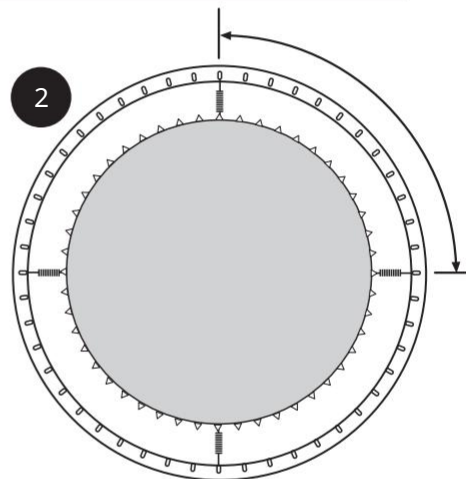
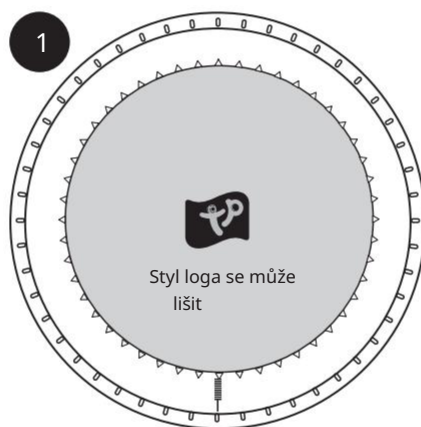
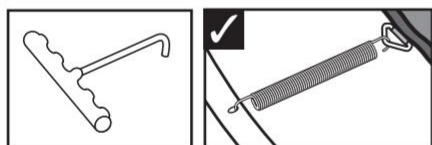
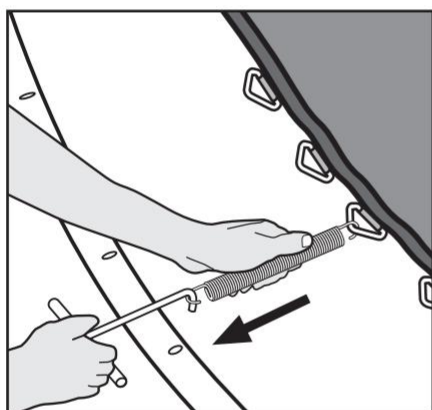
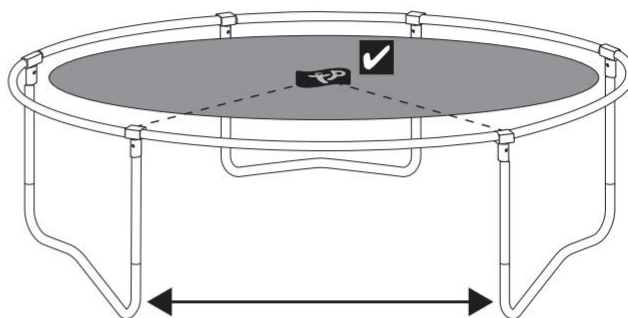

Etapa
6

3,05 m FC5742 x6

3,66 m FC5742 x8

4,27 m FC5742 x8

FC2016

3,05 m x 18

3,66m a 4,27m x24

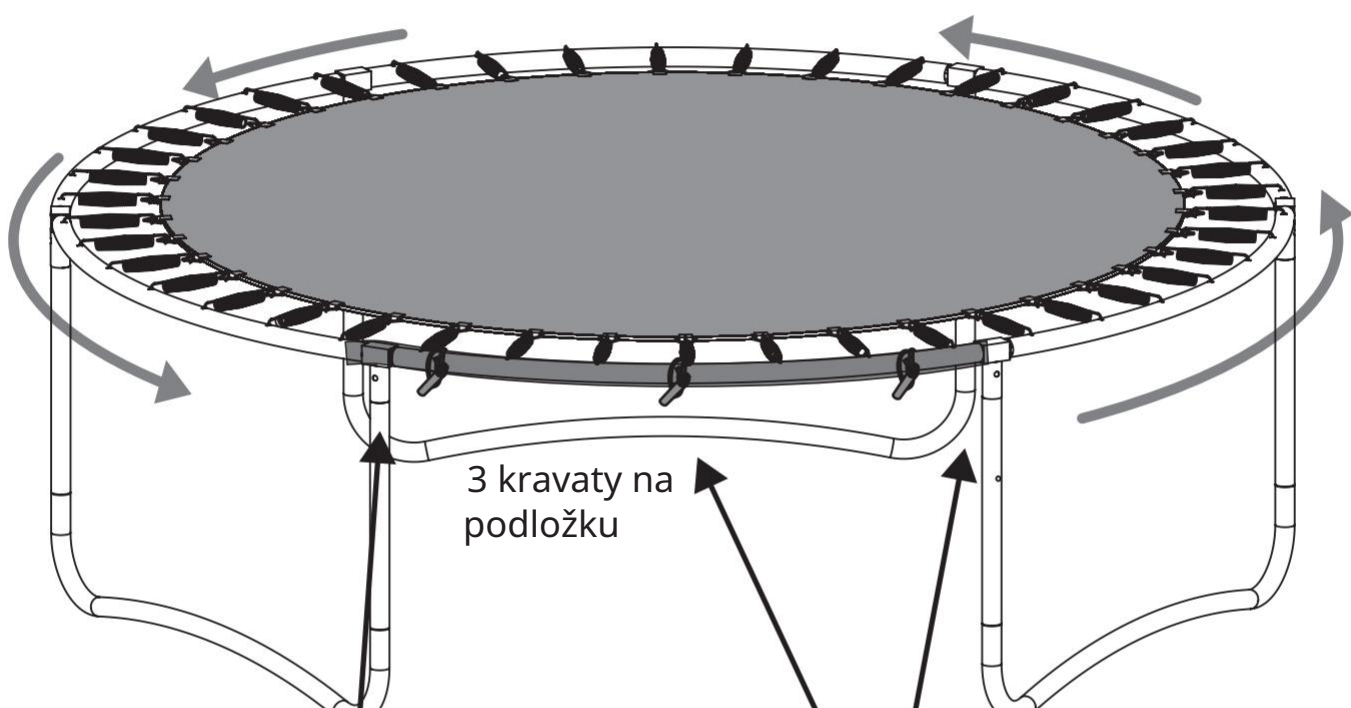

3 kravaty na
podložku

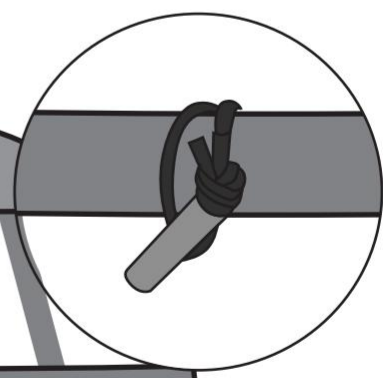
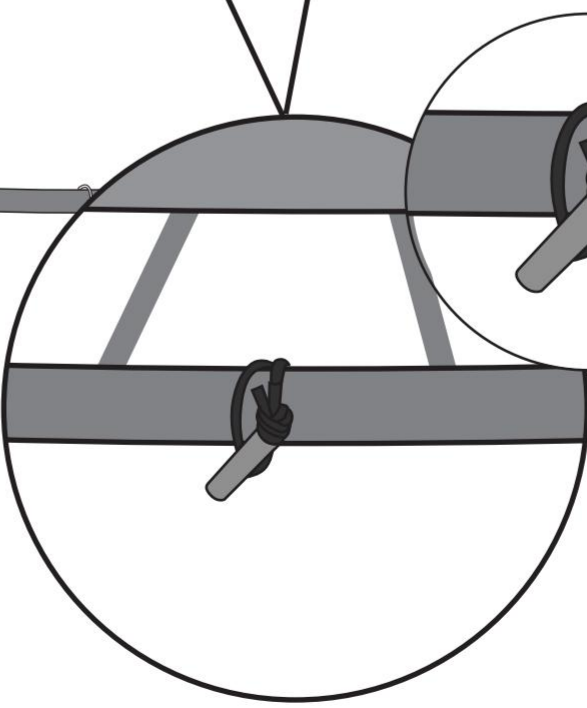
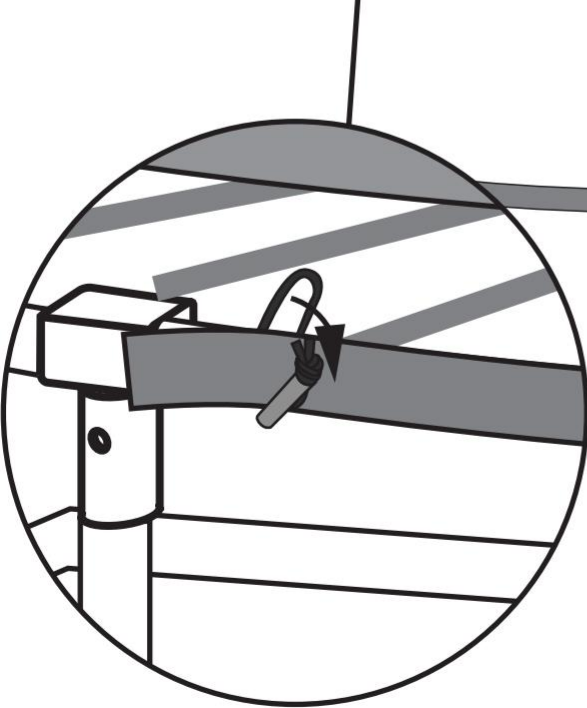

Etapa
7

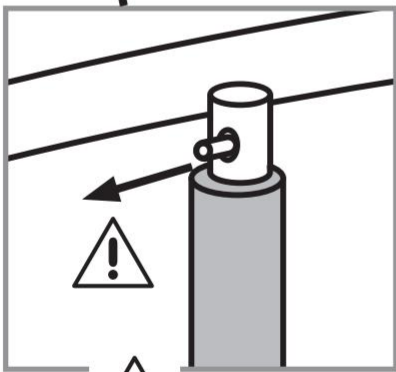
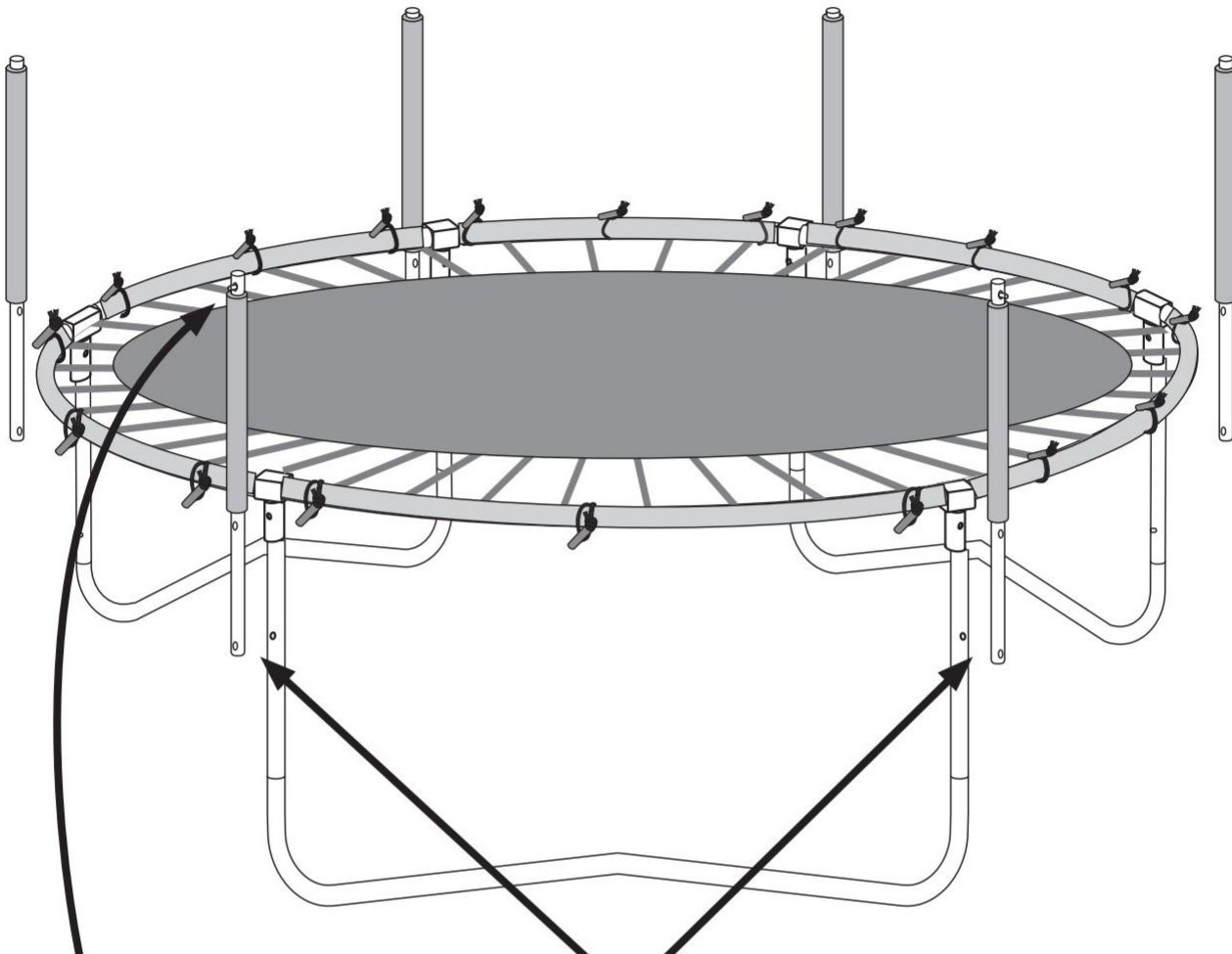
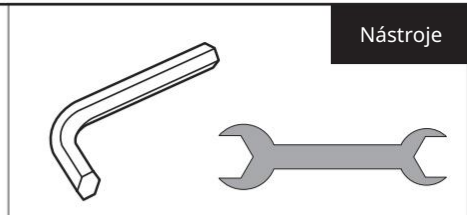
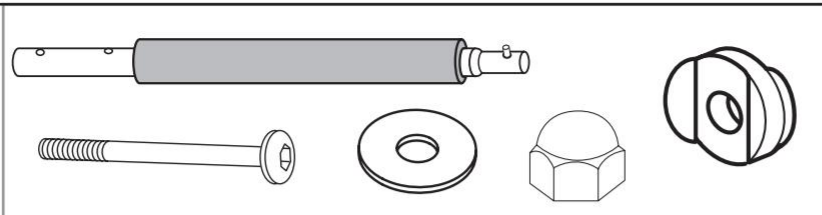

NEBEZPEČÍ!

Pit pins musí směřovat ven.

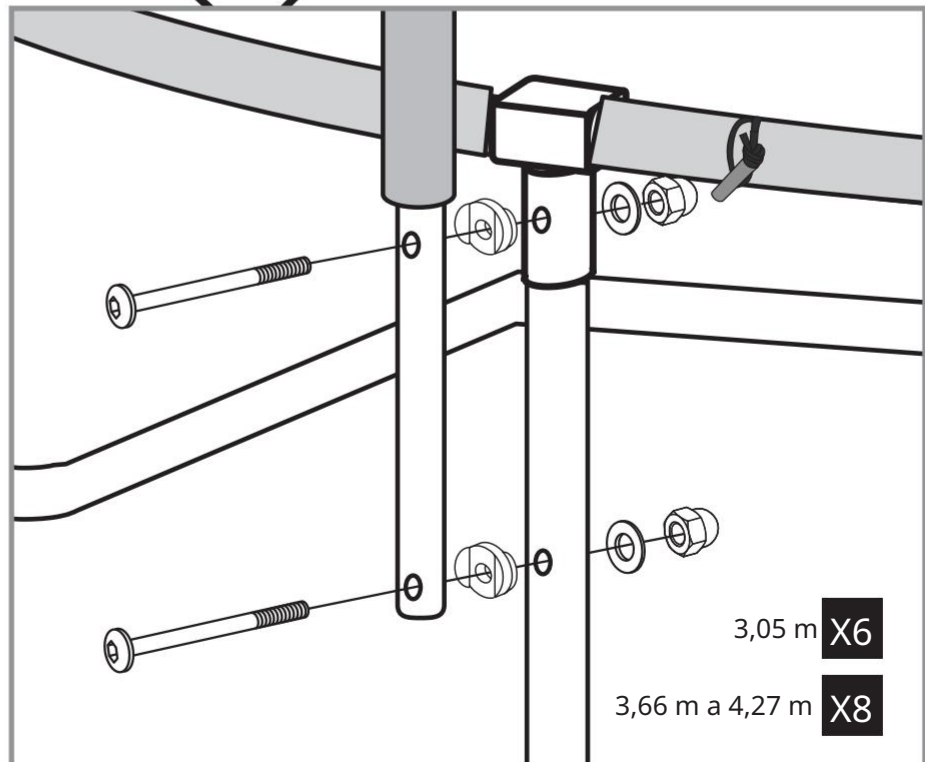

Etapa 8

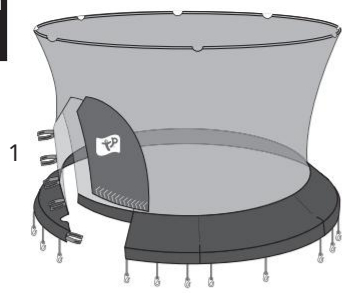

3,05 m x 6 3,66 m & 4,27 m x 8



FA6394
3,05 m x 6
3,66 m a 4,27 m x 8



FA6840
3,05 m x 6
3,66 m a 4,27 m x 8

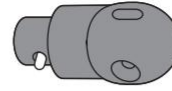

PM1985
3,05 m x 6
3,66 m a 4,27 m x 8

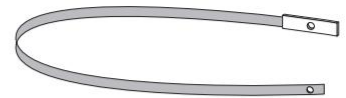

3,05 m x 6
3,66 m x 8
4,27 m x 8

Montážní tip

Umístěte obrubu na rám/podložku trampolíny, jak je znázorněno, pro usnadnění montáže horní obruby a sloupků.

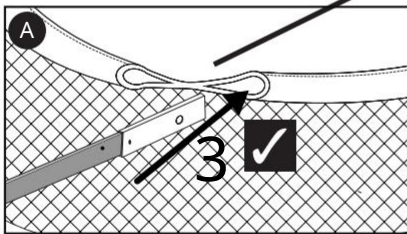
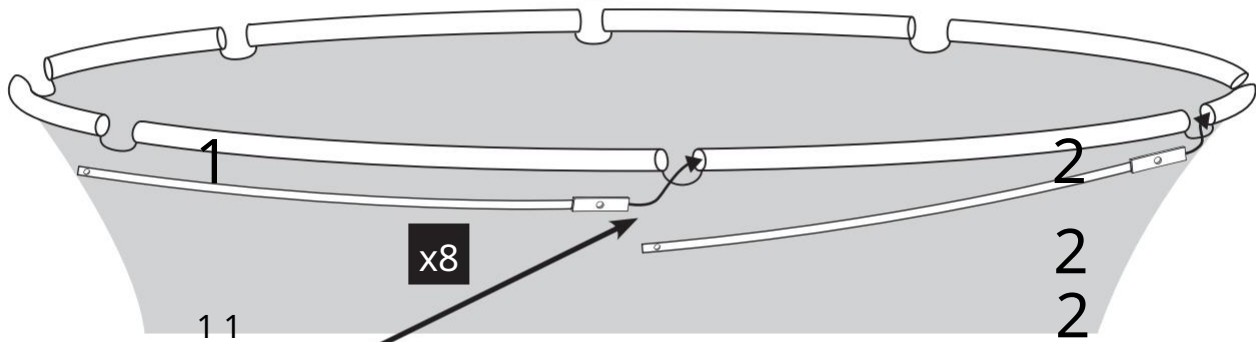
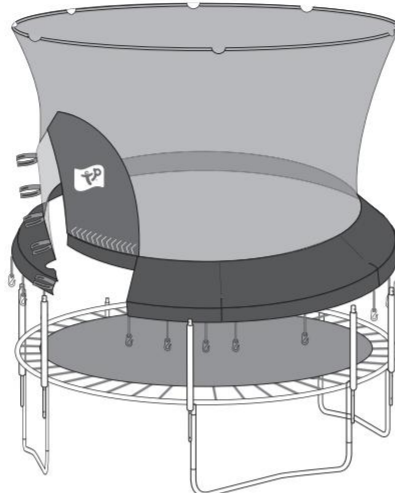

3

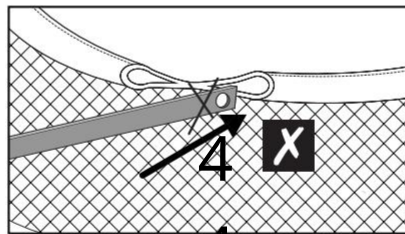

4

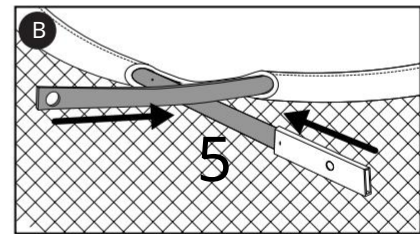

5

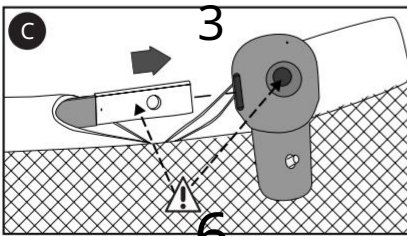

6

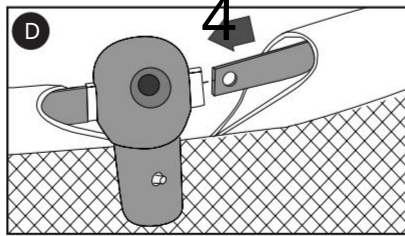

6

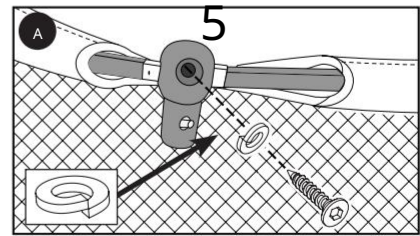

6

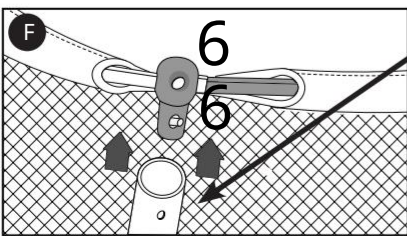

6

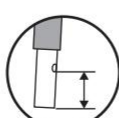
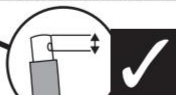

Etapa
9

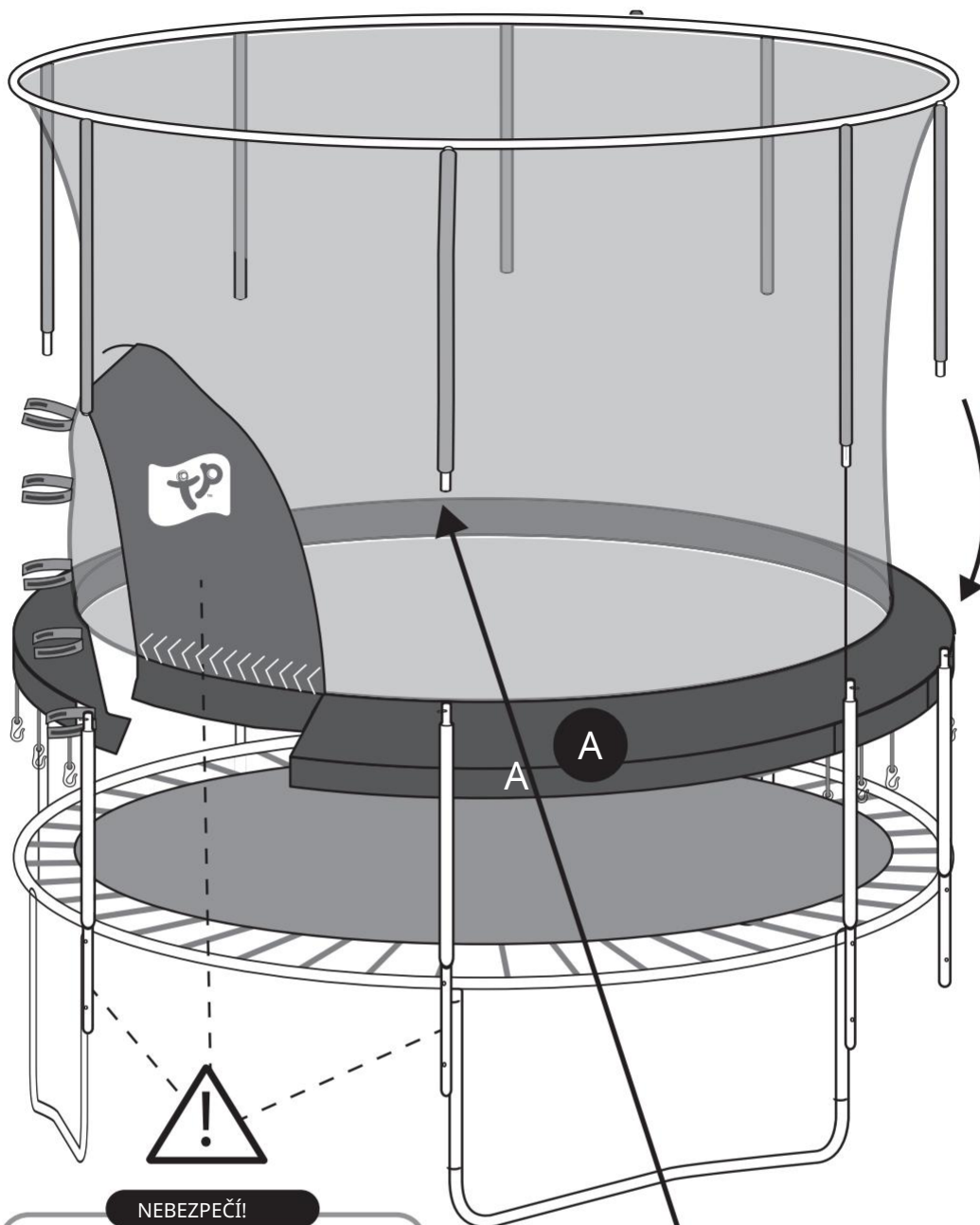

NEBEZPEČÍ!

Ujistěte se, že jsou dvířka umístěna mezi nohami, jak je znázorněno na obrázku.

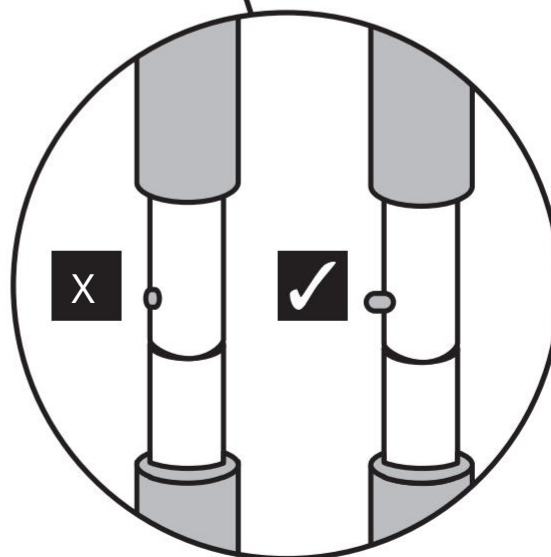

Fáze 10



3,05 m FB6049 x1
3,66 m FB6049 x1
4,27 m FB6049 x1



x1

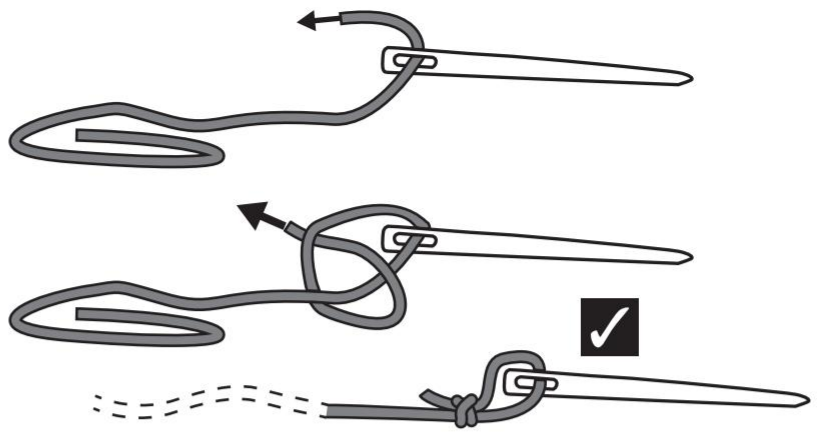

Fáze 11



3,05 m FB6049 x1
3,66 m FB6049 x1
4,27 m FB6049 x1



x1

10 stop, 12 stop a 14 stop

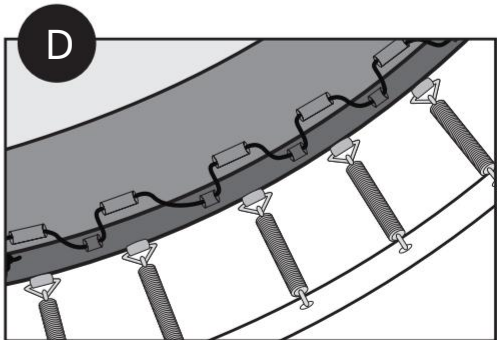
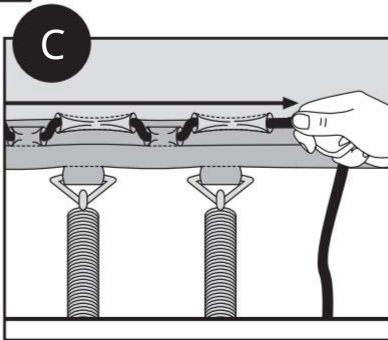
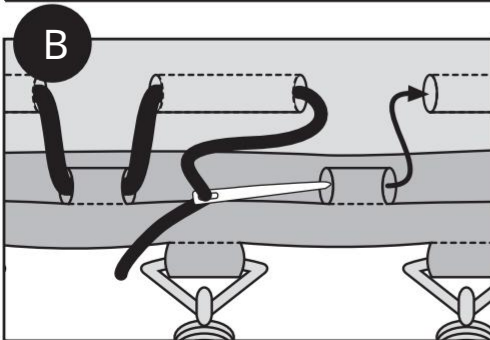
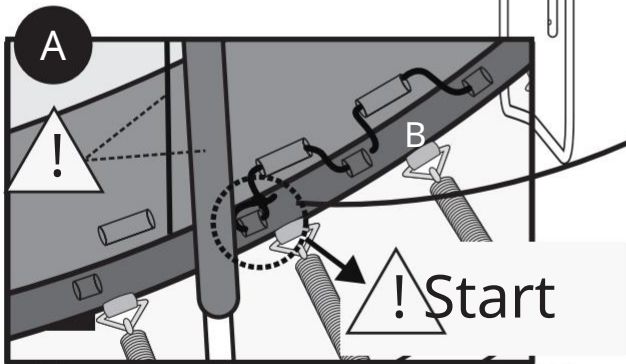
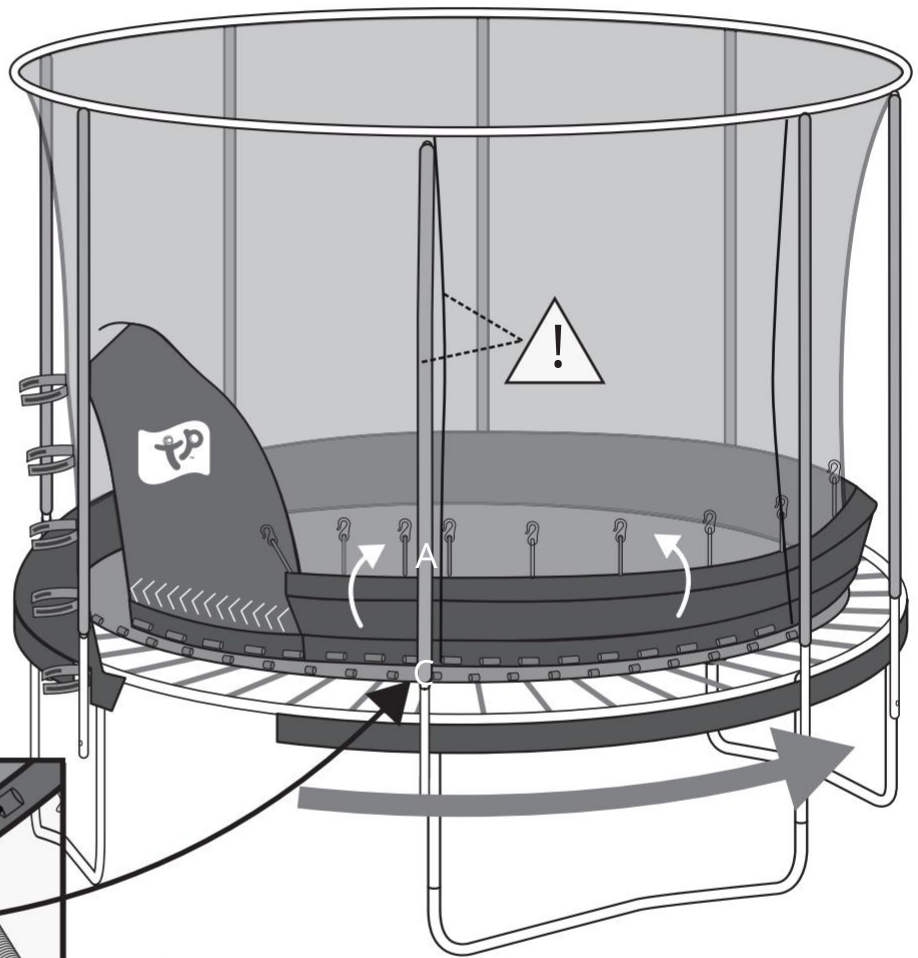

Etapa
12

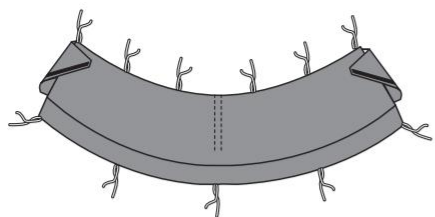

3,05 m DP7871 x1
3,66 m DP7872 x1 4,27
m DP7873 x1

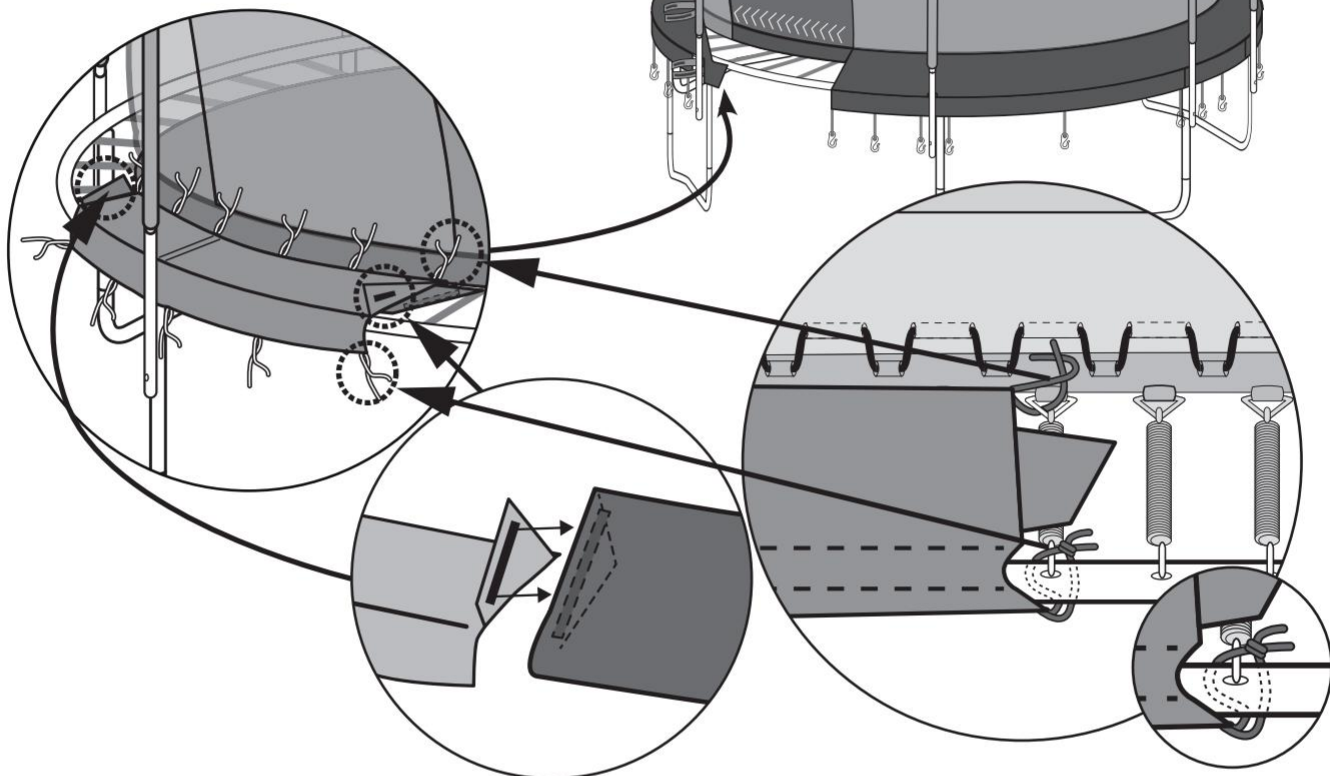

Etapa
13

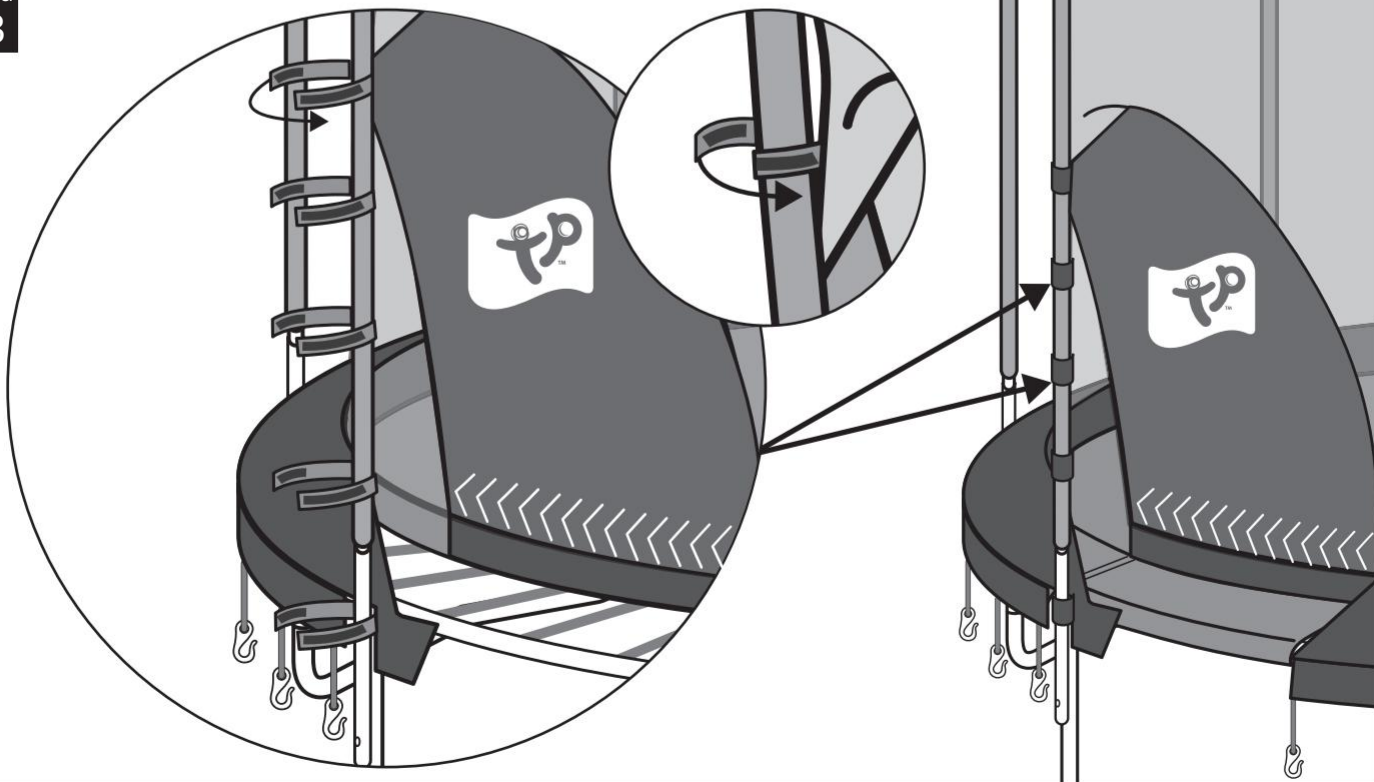

Stage
14

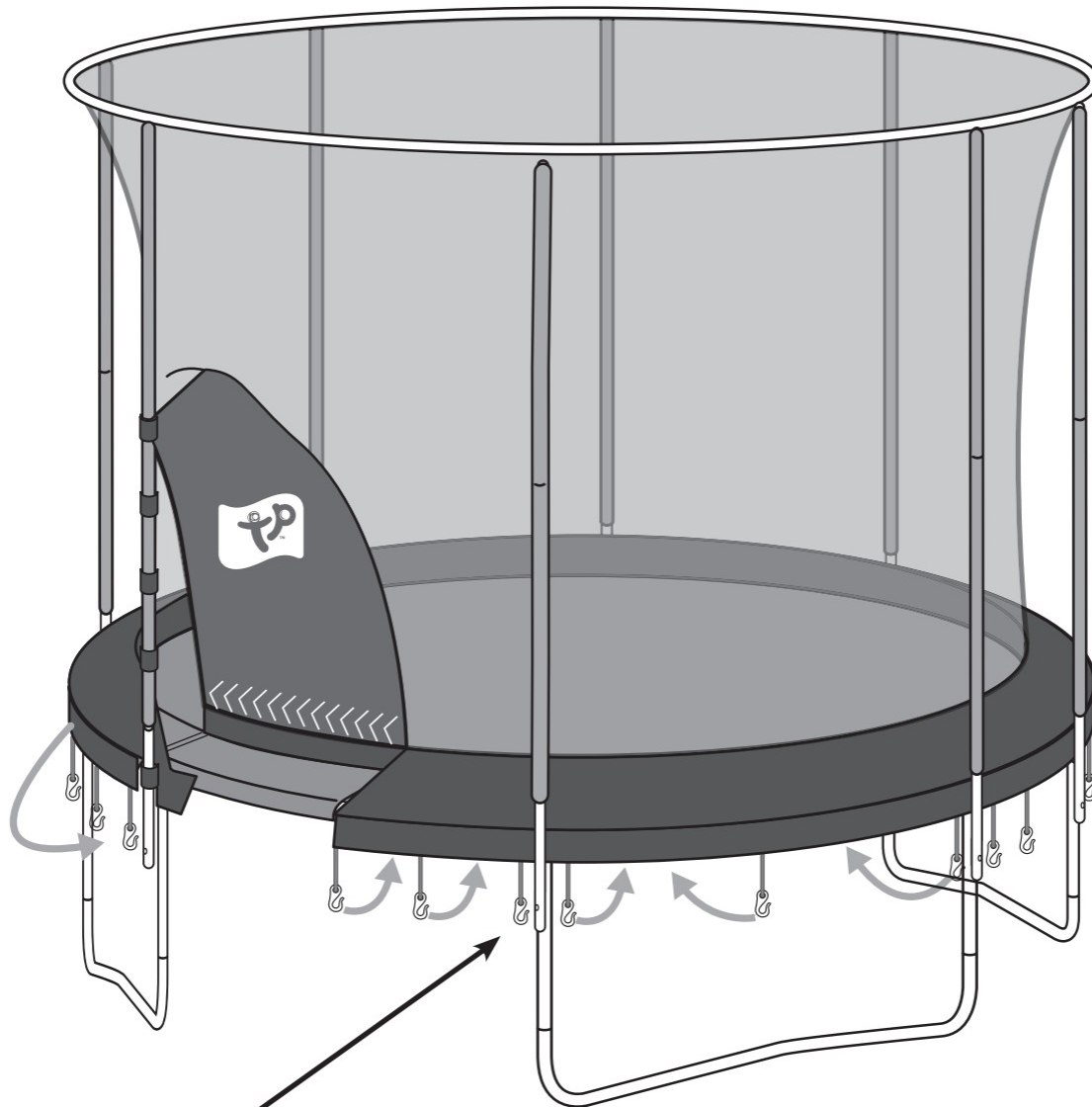

**Außenseite
Schlaufe**

**Unterseite
Schlaufe**

**Unterseite
Schlaufe**

**Außenseite
Schlaufe**

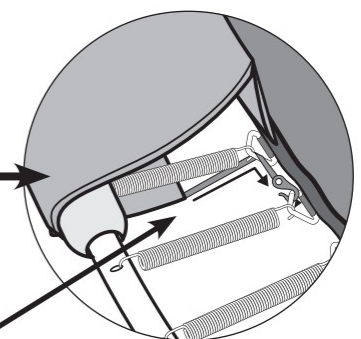
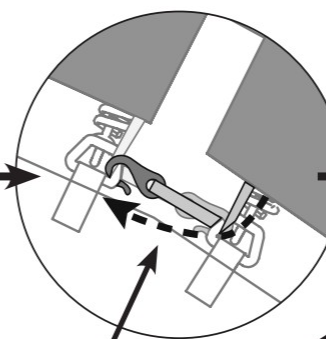
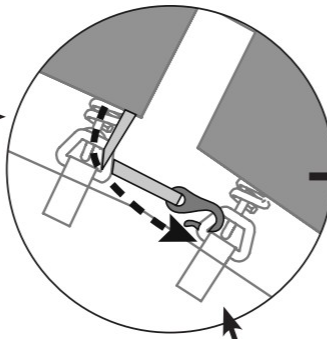
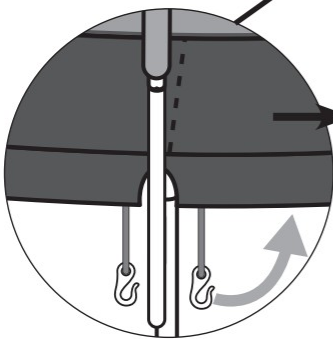

**Umrandung um die
Pfosten ziehen**

**Wiederholen, bis alle
Haken befestigt sind**

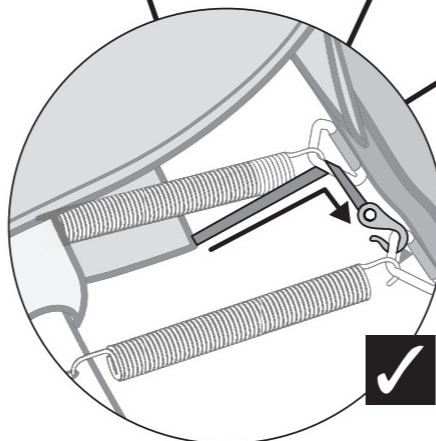



Děkuji!

Děkujeme vám za zakoupení produktu.

Vaše záruka a ID šarže je

Distribuuje: 50NRTH GmbH

Straßburgstraße 14-16, 54516 Wittlich, Německo
www.50NRTH.com

Navrženo ve Velké Británii společností Robovision Ltd t/as TP
Toys Vyhrazujeme si právo změnit specifikaci tohoto
produktu bez upozornění.

Logo TP je registrovaná ochranná známka ve Spojeném království.

Vyrobeno v Číně.



EU Authorised Representative
50NRTH GmbH

Straßburgstraße 14-16, 54516 Wittlich, Germany

Robovision Ltd chrání své jedinečné vzory po celém světě prostřednictvím ochranných známek, patentů a registrací vzorů.
Kompletní informace o duševním vlastnictví společnosti Robovision naleznete na www.tptoys.com Intellectualproperty

